

## Standardausführung

- Werkstoff mediumberührt: 1.4571, wahlweise 1.4404  
Beschlagteile aus 1.4301
- mit Borosilikatglasplatte, nach DIN 7080
- Kunststoffsterngriffe mit Edelstahlgewindebuchse
- Silikondichtung
- mit Scharnier und Kunststoff-Knopf
- Kragenhöhe 150 mm, Kragenstärke 4 mm
- Oberfläche unverschleiffen, glasperlgestrahlt; NW 600  
unverschleiffen, gebeizt

## Optionen

- Werkstoffe: 1.4435 BN2, 1.4539, 1.4529, 1.4462, 1.4429, HC-22,  
HC-276, HC-2000, usw.
- beliebige Zwischengrößen lieferbar
- verschiedene Dichtungsqualitäten
- verschiedene Oberflächenqualitäten (glasperlgestrahlt,  
gebeizt oder geschliffen bis  $Ra < 0,2 \mu m$ )
- Kragenlänge bis 2000 mm, Kragenstärke bis 20 mm
- Kragen in konischer Ausführung (bis max. 8 mm Kragenstärke)
- verschiedene Verschlussmutter: Edelstahl-Sterngriffe, Knebel,  
Bundmutter usw.
- Verschluss seitlich schwenkbar
- Verschluss mit Auflagekeil für seitlichen Einbau
- selbsteinrastende Sicherheitsarretierung
- Federöffnungshilfe (Dreh-, Teller-, oder Gaszugfeder)
- Anbau verschiedener Endschalter / Initiatoren
- Sicherheitsrost / Sicherheitskreuz
- Beschlagteile in Sonderwerkstoffen
- Scheibenwischer und Leuchten
- auf Tankradius angepasst
- usw.

## 2.1 Druck-Glasdeckel

### bis 10/-1 bar Überdruck

mit Teilbauprüfung (Modul G) nach PED 97/23/EG  
mit ASME-Abnahme (optional)

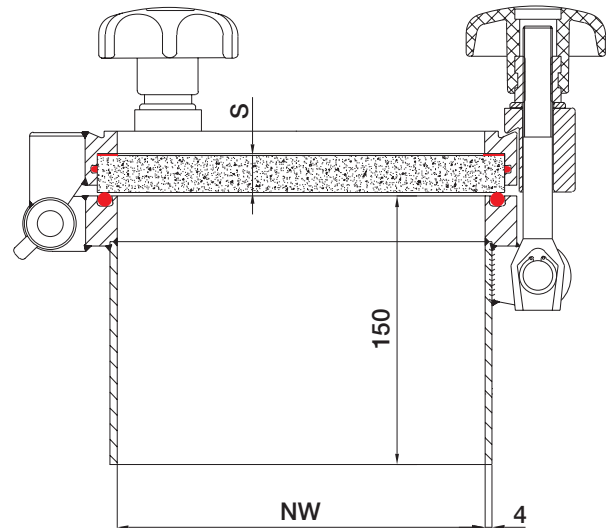

Art Nr.	NW	zul. Betr. Überdruck	zul. Betr. Temperatur	Anzahl der Schrauben M16	Abmessung der Glasplatte (S)	Gewicht in kg	Preis in EUR
221 012	100	12	280	4	125 x 20	14	
221 500	150	4	280	4	175 x 20	15	
221 510	150	10	280	4	175 x 25	17	
222 000	200	4	280	4	225 x 20	18	
222 010	200	8	280	4	225 x 25	19	
222 500	250	4	280	4	275 x 25	25	
222 508	250	8	280	4	275 x 30	26	
223 000	300	4	280	4	325 x 25	29	
223 006	300	6	280	6	325 x 30	30	
223 500	350	4	280	4	375 x 30	34	
224 000	400	3	280	4	425 x 30	39	
224 500	450	2,5	280	6	475 x 30	43	
225 000	500	2	280	6	525 x 30	48	
226 000	600	1	280	6	625 x 30	61	

Dichtungen siehe Kapitel 9  
Glasplatten siehe Kapitel 8.7



Apparatebau Stahl GmbH  
Alte Eisenstraße 37-39  
D-57258 Freudenberg

Telefon +49 (0) 2734 - 49553-0  
Telefax +49 (0) 2734 - 49553-22

E-mail: info@apparatebau-stahl.de  
Internet: www.apparatebau-stahl.de