

3.3 Handlochverschluss 190x240

bis 3 bar 100° C

mit Teilbauprüfung (Modul G) nach PED 97/23/EG
mit ASME-Abnahme (optional)



Standardausführung

- Werkstoffe: 1.4571 (mediumberührt)
1.4301 (Beschlagteile)
- mit Edelstahl-Doppelknebel
- Silikondichtung
- Oberfläche unverschliffen, elektropoliert

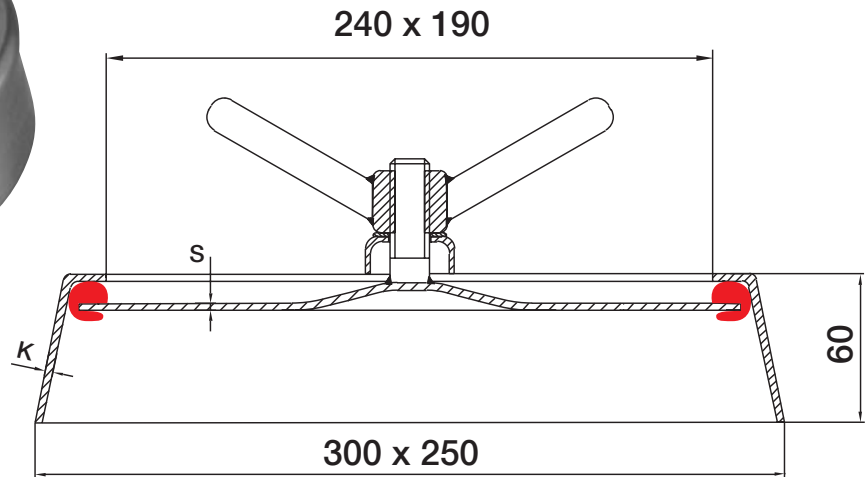

ohne Bauteilkennzeichnung durch TÜV Süd

Art Nr.	Bezeichnung	K	S	Gewicht in kg	Preis in EUR
110 306	Edelstahl-Handlochverschluss	3	3	4	

mit Bauteilkennzeichnung durch TÜV Süd für 3 bar/100°C

Art Nr.	Bezeichnung	K	S	Gewicht in kg	Preis in EUR
110 306T	Edelstahl-Handlochverschluss	4	6	5	

Einzelteile

Artikel Nr.	Bezeichnung		Gewicht in kg	Preis in EUR
110 306B	Handlochbügel		0,4	
110 306D	Handlochdeckel	3 mm mit angeschweißtem Gewindebolzen	1,0	
110 306TD	Handlochdeckel	6 mm mit angeschweißtem Gewindebolzen	2,0	
110 306K	Handlochkragen	3x60 mm	1,5	
110 306TK	Handlochkragen	4x60 mm	2,0	

Dichtungen siehe Kapitel 9